

# 335

## 调准说明书

该调准说明适用于序列号 **7 262 530**  
和软件版本 **0435/002** 以上的机器。

翻印、复制和翻译 PFAFF 调准说明书及其内容必须事先经过我方批准并注明出处。

**PFAFF Industriesysteme  
und Maschinen GmbH**

Hans-Geiger-Str. 12 - IG Nord  
D-67661 Kaiserslautern

|           | 内容 .....                | 页码       |
|-----------|-------------------------|----------|
| <b>13</b> | <b>调准 .....</b>         | <b>5</b> |
| 13.01     | 工具、量规和其他辅助材料 .....      | 5        |
| 13.02     | 缩写 .....                | 5        |
| 13.03     | 图标说明 .....              | 5        |
| 13.04     | 调准基本机 .....             | 6        |
| 13.04.01  | 送布牙的位置垂直于缝纫方向 .....     | 6        |
| 13.04.02  | 送布牙的位置与缝制方向相同 .....     | 7        |
| 13.04.03  | 针相对针孔的位置 .....          | 8        |
| 13.04.04  | 调整针高(预调) .....          | 9        |
| 13.04.05  | 上和下送布牙移动 .....          | 10       |
| 13.04.06  | 旋梭距离、线环行程、针高和针保护器 ..... | 11       |
| 13.04.07  | 上送布行程 .....             | 12       |
| 13.04.08  | 上送布牙移动 .....            | 13       |
| 13.04.09  | 释放面线张力 .....            | 14       |
| 13.04.10  | 挑线簧 .....               | 15       |
| 13.04.11  | 绕线器 .....               | 16       |
| 13.04.12  | 压脚压力 .....              | 17       |
| 13.05     | 调准剪线装 -900/52 .....     | 18       |
| 13.05.01  | 控制凸轮(预调) .....          | 18       |
| 13.05.02  | 控制杆高度 .....             | 19       |
| 13.05.03  | 控制螺栓 .....              | 20       |
| 13.05.04  | 接通磁铁 .....              | 21       |
| 13.05.05  | 控制螺栓高度 .....            | 22       |

---

# 目录

---

|          | 内容 .....                | 页码 |
|----------|-------------------------|----|
| 13.05.06 | 捕线器的前反转点.....           | 23 |
| 13.05.07 | 捕线器的侧向对准.....           | 24 |
| 13.05.08 | 控制凸轮(重新调整).....         | 25 |
| 13.05.09 | 切刀.....                 | 26 |
| 13.05.10 | 切线试验.....               | 27 |
| 13.06    | 参数设置 .....              | 28 |
| 13.07    | 控制系统 P40 CD 的网络更新 ..... | 28 |
| 14       | 电路图 91-191 585-95 ..... | 29 |

## 13 调准



必须遵守说明书第 1 章安全中的所有注意事项！尤其要确保在调准之后重新正确安装所有的保护装置，见说明书第 1.06 章危险提示！



除非另有说明，在开始所有调准工作之前断开机器的电源！意外起动机器有受伤危险！

## 调准提示

该说明书的所有调准均针对已完全安装的机器，并仅允许受过相应培训的专业人员来完成。在文章中没有提及检查和调准工作中需要旋下并重新拧紧的机器盖板。下列章节的顺序与待调整机器的合理工作顺序一致。如果只是有针对性地执行单个工作步骤，则请还是要始终注意前后章节的内容。括号()内的螺母和螺钉用来固定机器部件，在调准之前松开，调整之后重新拧紧。

## 13.01 工具、量规和其他辅助材料

- 1 套头宽 2 至 10 mm 的螺丝刀
- 1 套开口宽度 7 至 14 mm 的扳手
- 1 套 2 至 6 mm 的内六角扳手
- 1 把金属尺(订货号 08-880 218-00)
- 线环行程量规(订货号 61-111 600-01)
- 螺纹夹(订货号 61-111 600-35)
- 上送布行程量规(订货号 61-111 633-61)

## 13.02 缩写

o.T.= 上止点

u.T.= 下止点

## 13.03 图标说明

在该调准说明书中，通过图标强调需要完成的操作或重要信息。所使用的图标含义如下：



提示、信息

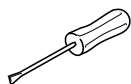

维护、修理、调准、维修(仅由专业人员完成的操作)

## 13.04 调准基本机

### 13.04.01 送布牙的位置垂直于缝纫方向

#### 规则

下送布牙与针板开孔左、右两边的距离应相同。



图 13 - 01



- 根据规则移动下送布牙 1 (螺栓 2)。

## 13.04.02 送布牙的位置与缝制方向相同

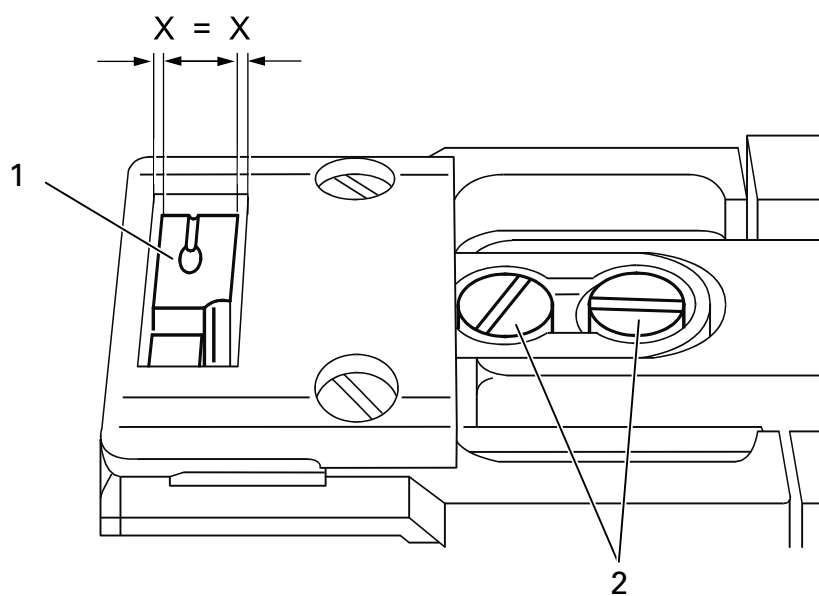
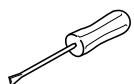
## 规则

线迹长度设置为最大时，在正向和反向运送时下送布牙 4 与针板切口两边的距离应相同。

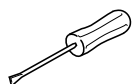
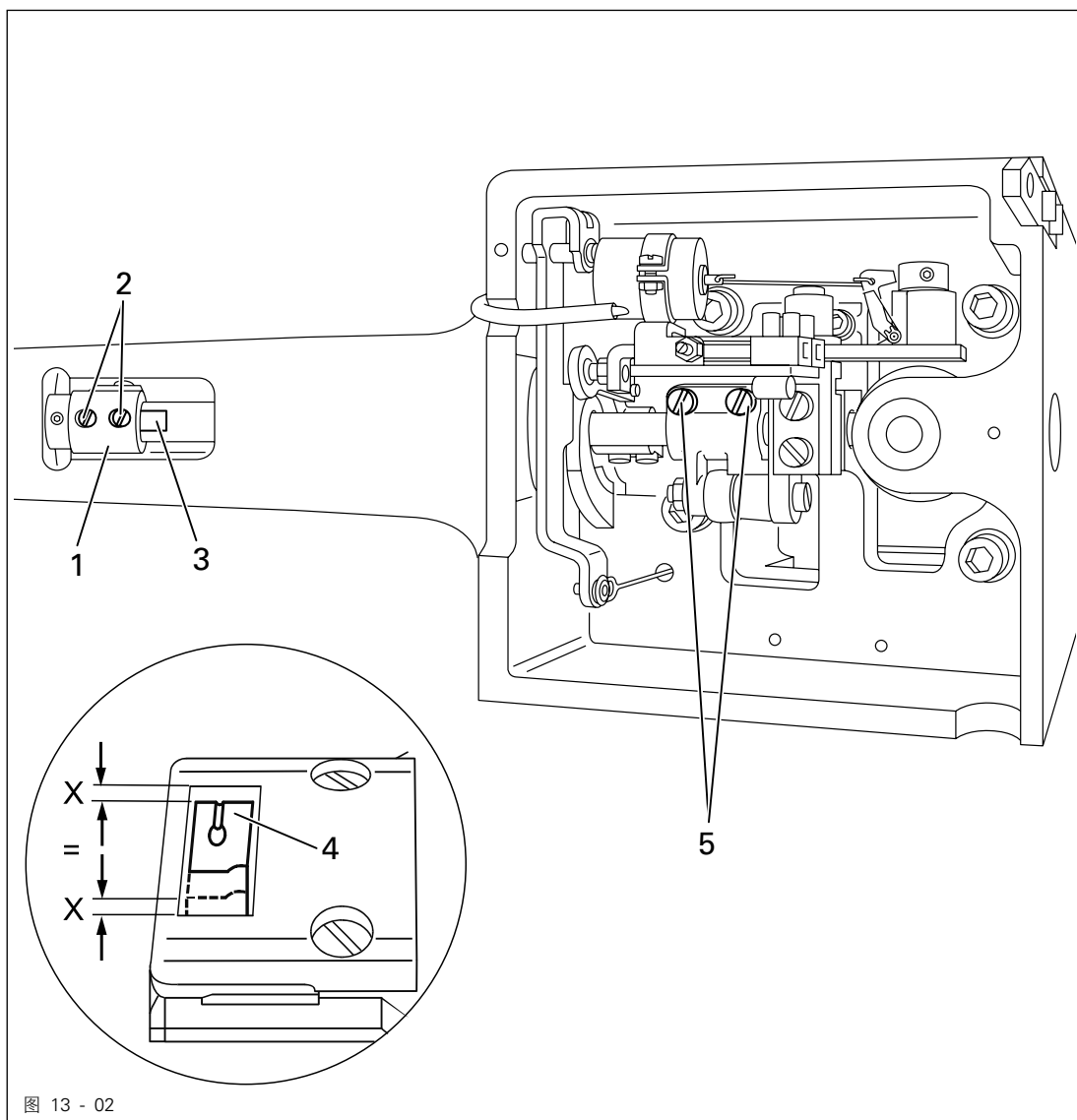

- 设置最长线迹长度。
- 将夹紧件 1 (螺栓 2) 在滑动轴的夹紧表面 3 上尽可能朝左设定。左螺钉仍然必须在夹紧表面上。
- 根据规则移动下送布牙 4 (螺栓 5)。

## 13.04.03 针相对针孔的位置

### 规则

针头应该准确插入针孔中心(在线迹长度设为“0”时)。

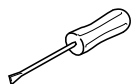
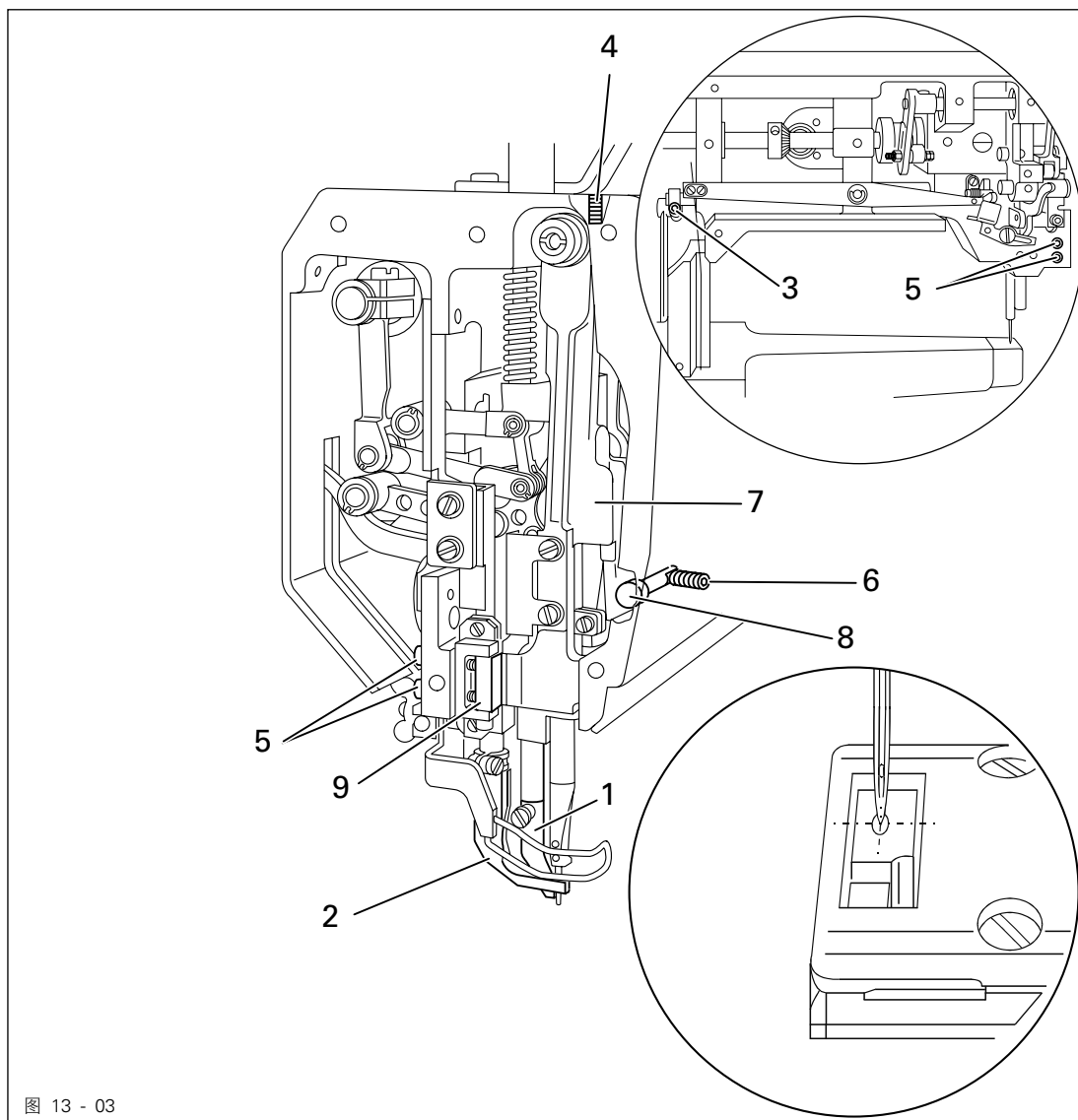

- 拧下上送布压脚 1 和压脚 2。
- 将针距设为“0”，针杆引至上止点。
- 插入一根新针，拧松螺丝 3、4、5、6。
- 通过旋转手轮将针提高到针孔上面。
- 根据规则移动针杆架 7。
- 拧紧螺丝 3、4 和 5。
- 将在针杆架 7 的止动件 8 放到设备上，并拧紧螺钉 6。



导轨 9 中的针杆架 7 及上送布驱动杆应滑动自如。



## 13.04.04 调整针高(预调)

## 规则

针杆在下止点时针杆和针板之间的间距应为 15 mm。

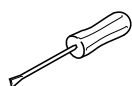
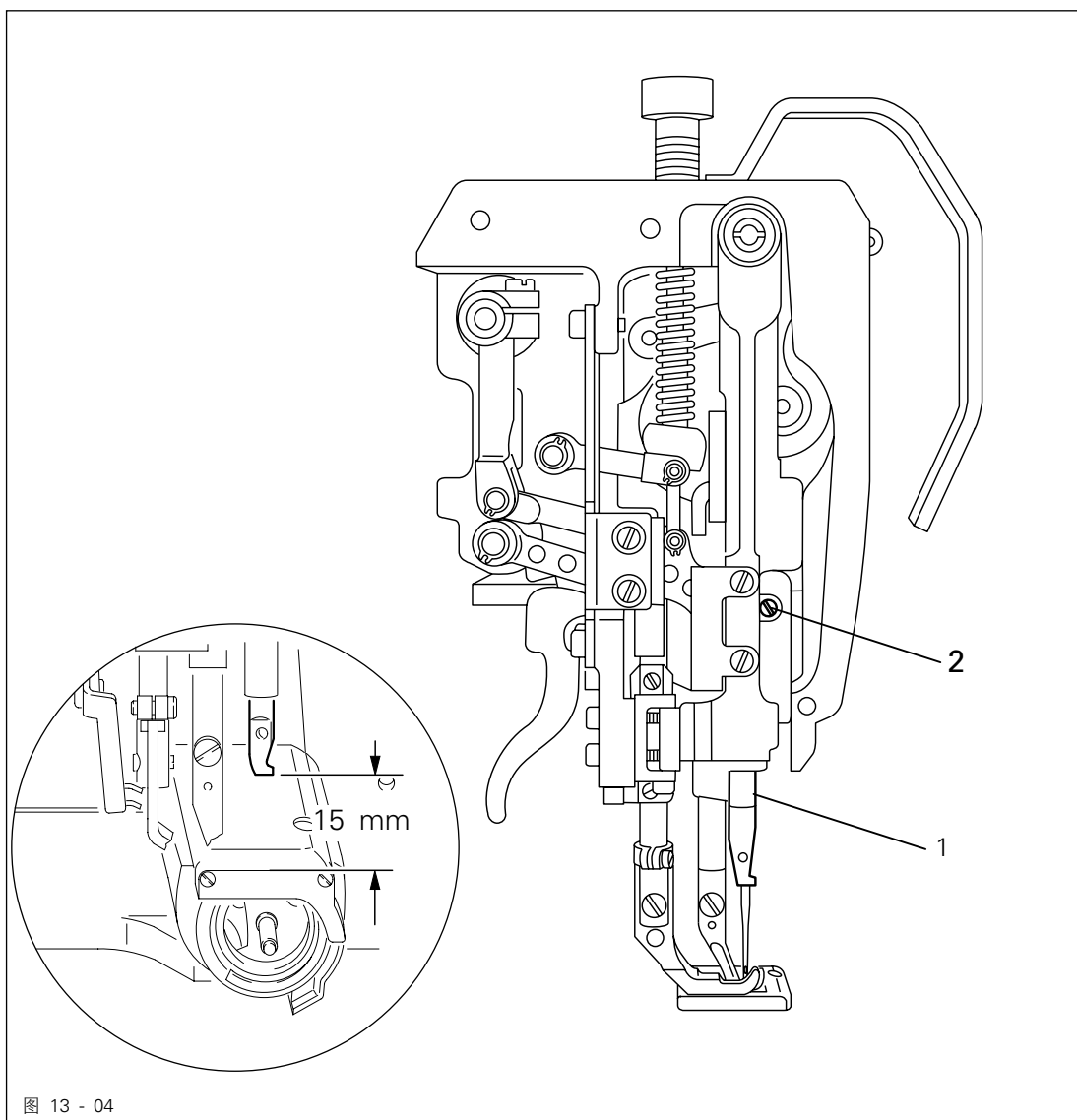

- 根据规则移动针杆 1 (螺丝 2)，期间针杆不得转动。

## 13.04.05 上和下送布牙移动

### 规则

线迹长度设置为最大和针杆在下止点时操作换向杆时上和下送布牙应不会执行任何运动。



图 13 - 05



- 设置最长线迹长度。
- 拧松螺钉1，直到偏心轮 2在轴上很难旋转。
- 将针引至下止点。
- 保持这个位置的同时，首先将偏心轮2的偏心率“向上”设置，然后稍微扭动，以便在操作换向杆时遵守此规则。
- 拧紧螺丝 1。

## 13.04.06 旋梭距离、线环行程、针高和针保护器

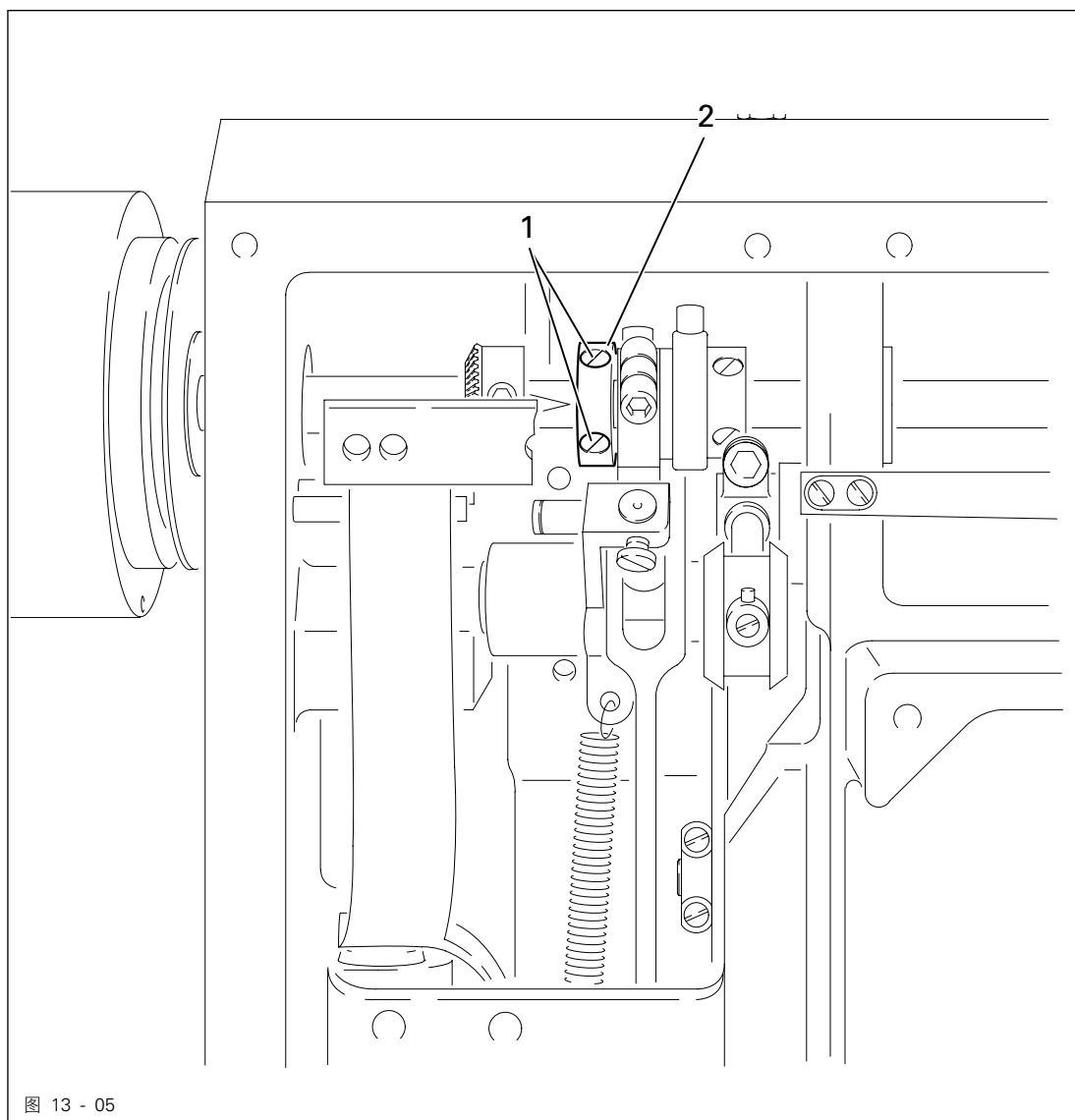
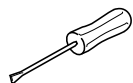
## 规则

线环行程处于针杆位置在下止点后 1.8 mm 处，并且针距设置为 “3” 时

1. 旋梭尖应对准针中心，并与针有 0.05 至 0.1 mm 的距离，
2. 针眼的上缘应位于旋梭尖的下方 0.8 mm 处。



图 13 - 06



- 设置针距为 “3”，
- 松开螺栓 1 和 2 (螺栓 2 位于机器背面)。
- 将针杆引至下止点，将 1.8 mm 厚带凹槽的小测量板紧贴针杆支座从下面推入。将小测量板上的螺纹夹放到设备上并拧紧。
- 撤掉小测量板，并沿箭头方向转动手轮，直到螺纹夹贴紧针杆支座。
- 遵照规则 1 将旋梭推在旋梭轴上。
- 遵照规则 2 转动旋梭(可能重新调整针高度)，见第 13.04.04 章调整针高(预调)。
- 将旋梭上的旋梭轴承 3 装到设备上，并拧紧螺栓 2。
- 将轴承 5 上的锥齿轮 4 装到设备上，并拧紧螺栓 1。

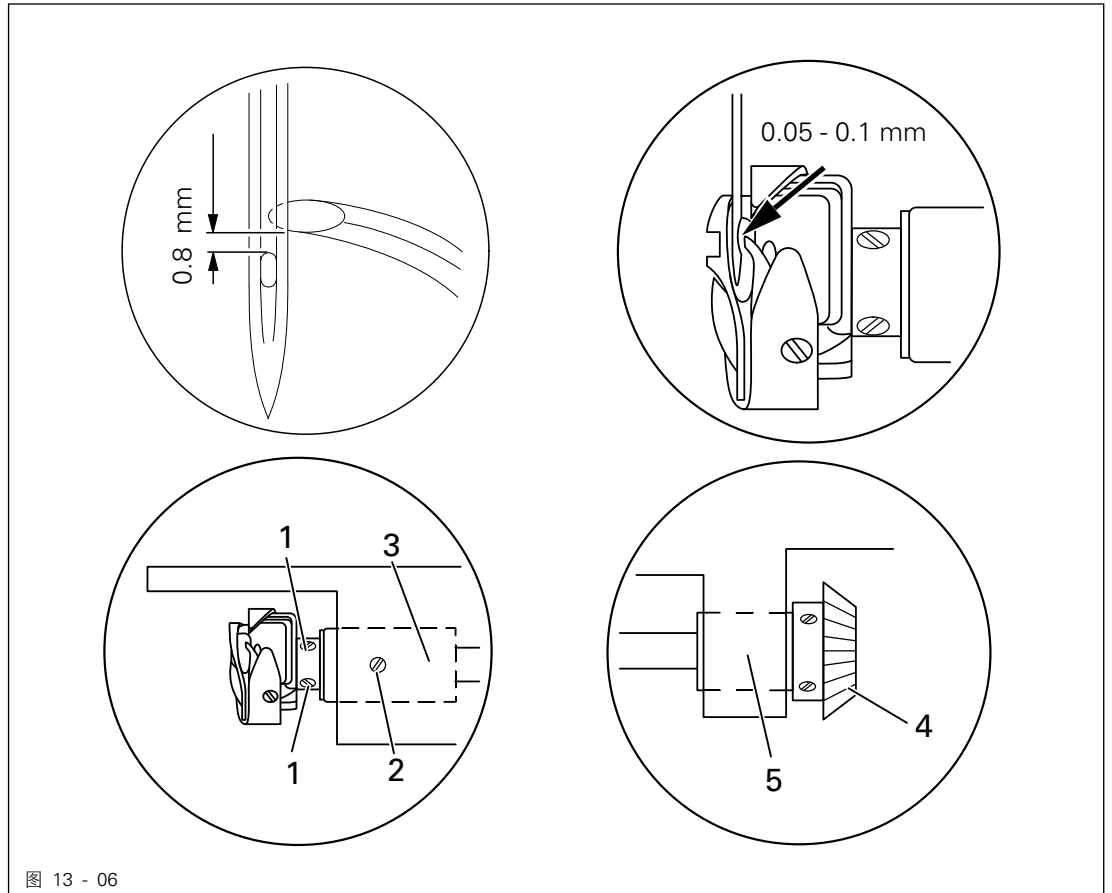
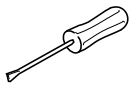

对于带切线装置 -900/52 的机器，取消对旋梭轴的轴向间隙和旋梭轴承 3 进行设置。

## 13.04.07 上送布行程

### 规则

上送布行程设置为最大而线迹长度为“0”时，压脚 1 和上送布压脚 2 在旋转手轮时都应从针板提升 7.0 mm。



图 13 - 07



- 设置最大上送布行程和线迹长度为“0”。
- 放上压脚 1。
- 按旋转方向转动手轮，直到上送布压脚 2 达到最高点。
- 根据规则旋转曲柄 3 (螺钉 4)。
- 按照规则进行检查。

## 13.04.08 上送布牙移动

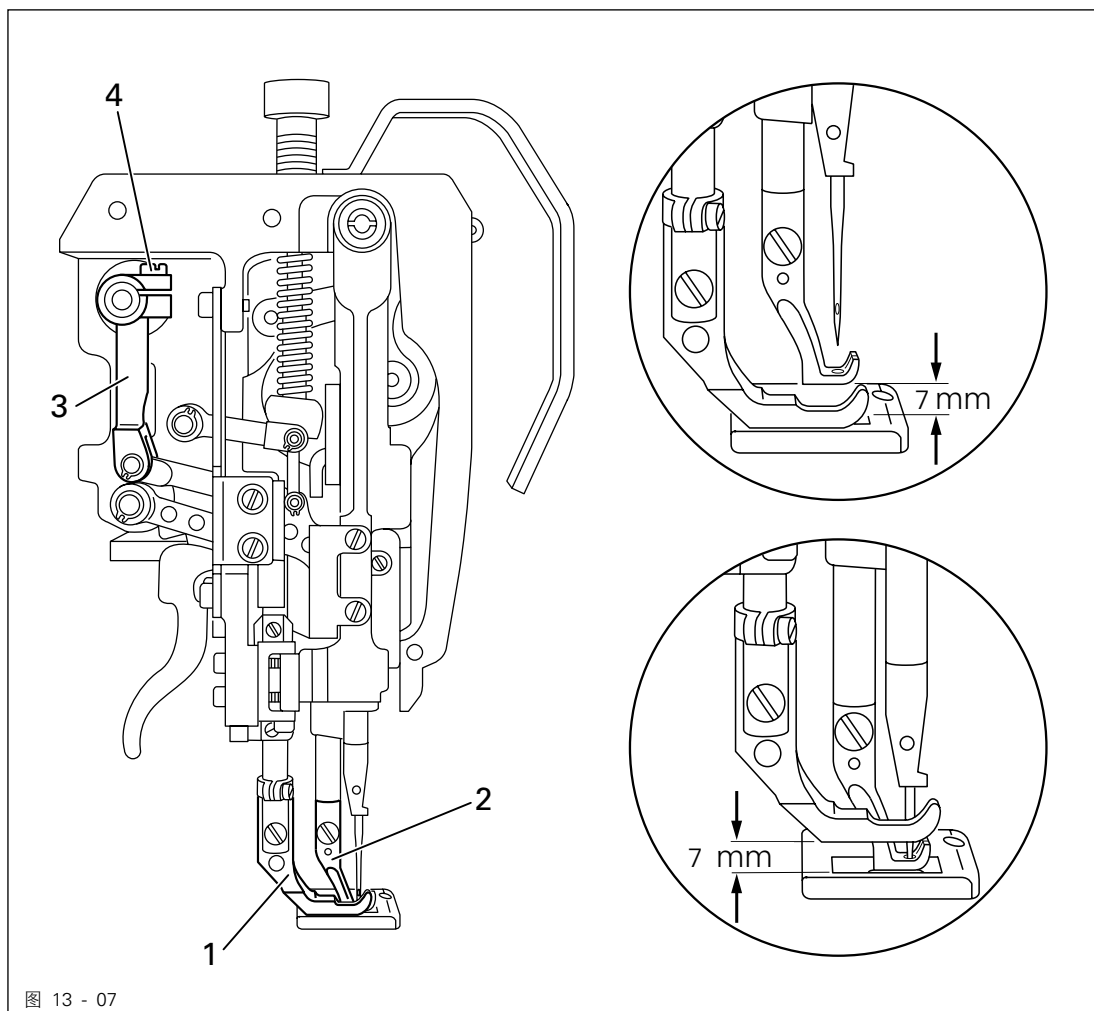
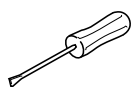
## 规则

如果压脚 1 放在针板上，在上送布行程为最大时  
压脚 6 和针尖应同时到达针板。



图 13 - 08



- 拧松螺钉 1。
- 将操作杆 2 (螺丝 2) 推入月牙板，直至到达其上限(最大上送布行程)，拧紧螺钉 1。
- 将压脚 3 放在针板上。
- 拧松螺钉 4，直到偏心轮 5 不易旋转。
- 根据规则转动偏心轮 5。
- 拧紧螺丝 4。
- 按照规则进行检查。

## 13.04.09 释放面线张力

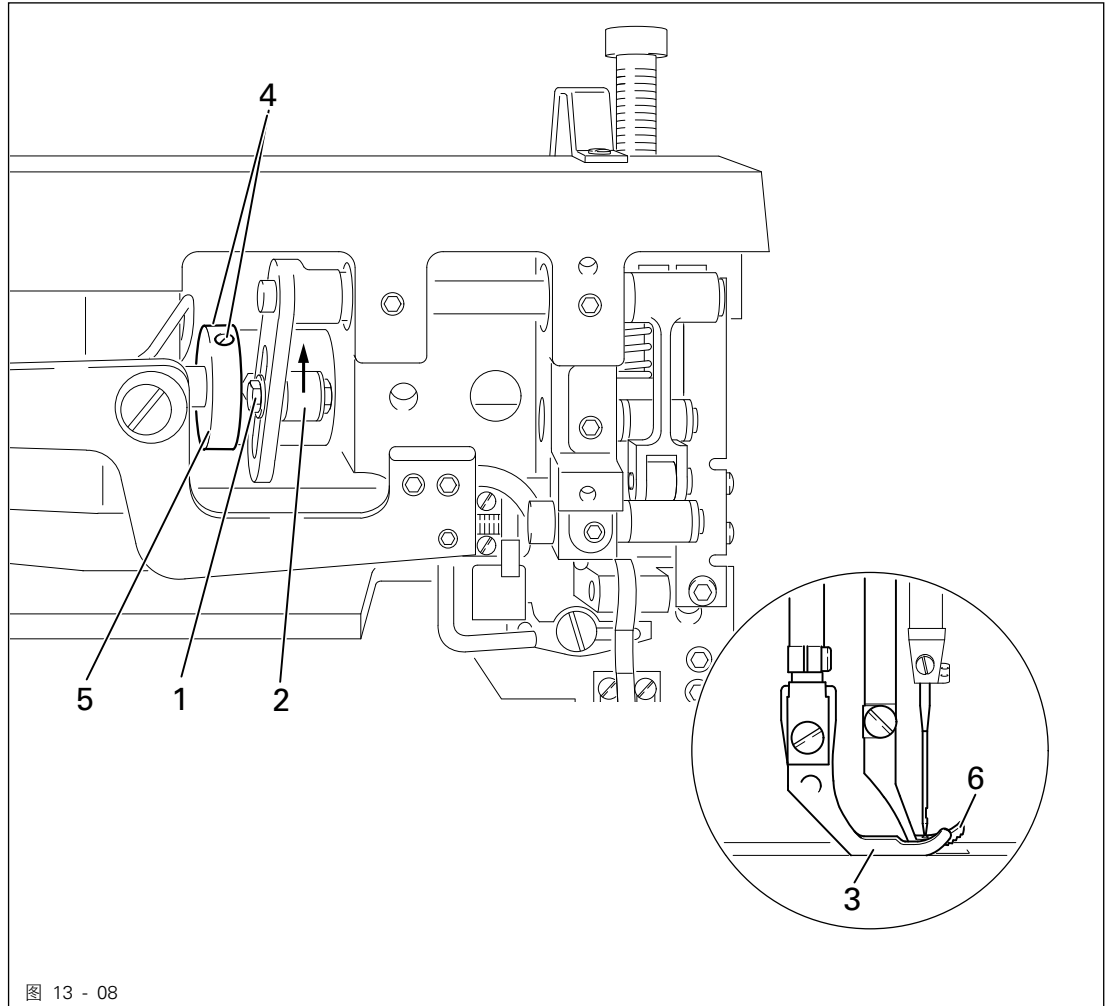
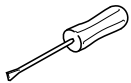
规则

压脚被抬起时，两个夹线盘应彼此相距至少 **0.5 mm**。



**0.5 mm** 为最小距离，若是厚纱线类型可能大于 **1 mm**。

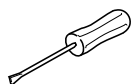
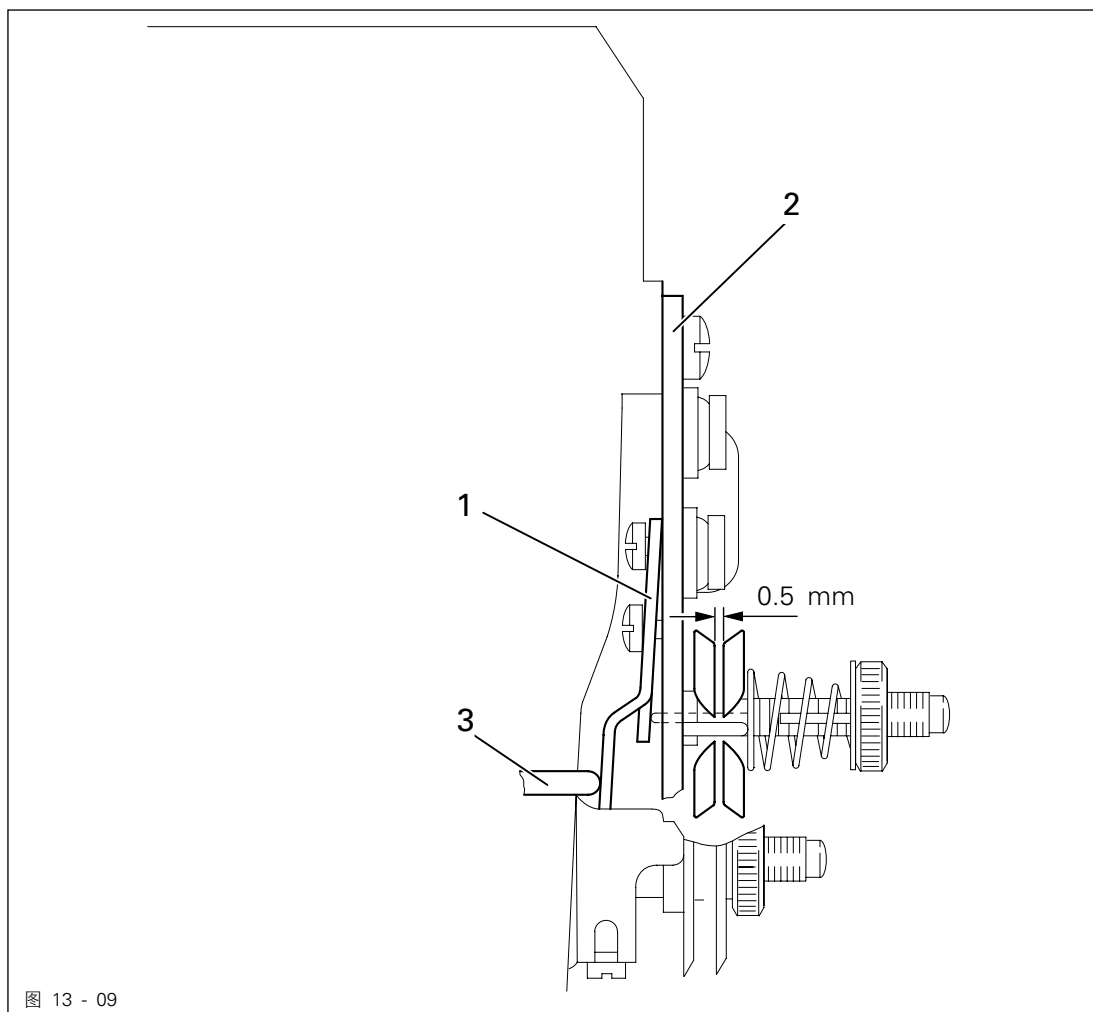

- 通过手柄抬起压脚。
- 根据规则对齐张力托板2后面的压板 1。



张力作用时释放销3不得加载。

## 13.04.10 挑线簧

## 规则

一旦针尖刺入材料，挑线簧 5 就应停止运动(=约 7 mm 弹簧行程)。



由于缝纫技术的原因，挑线簧路径的长度可能向上或向下略有差别。

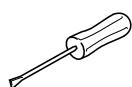
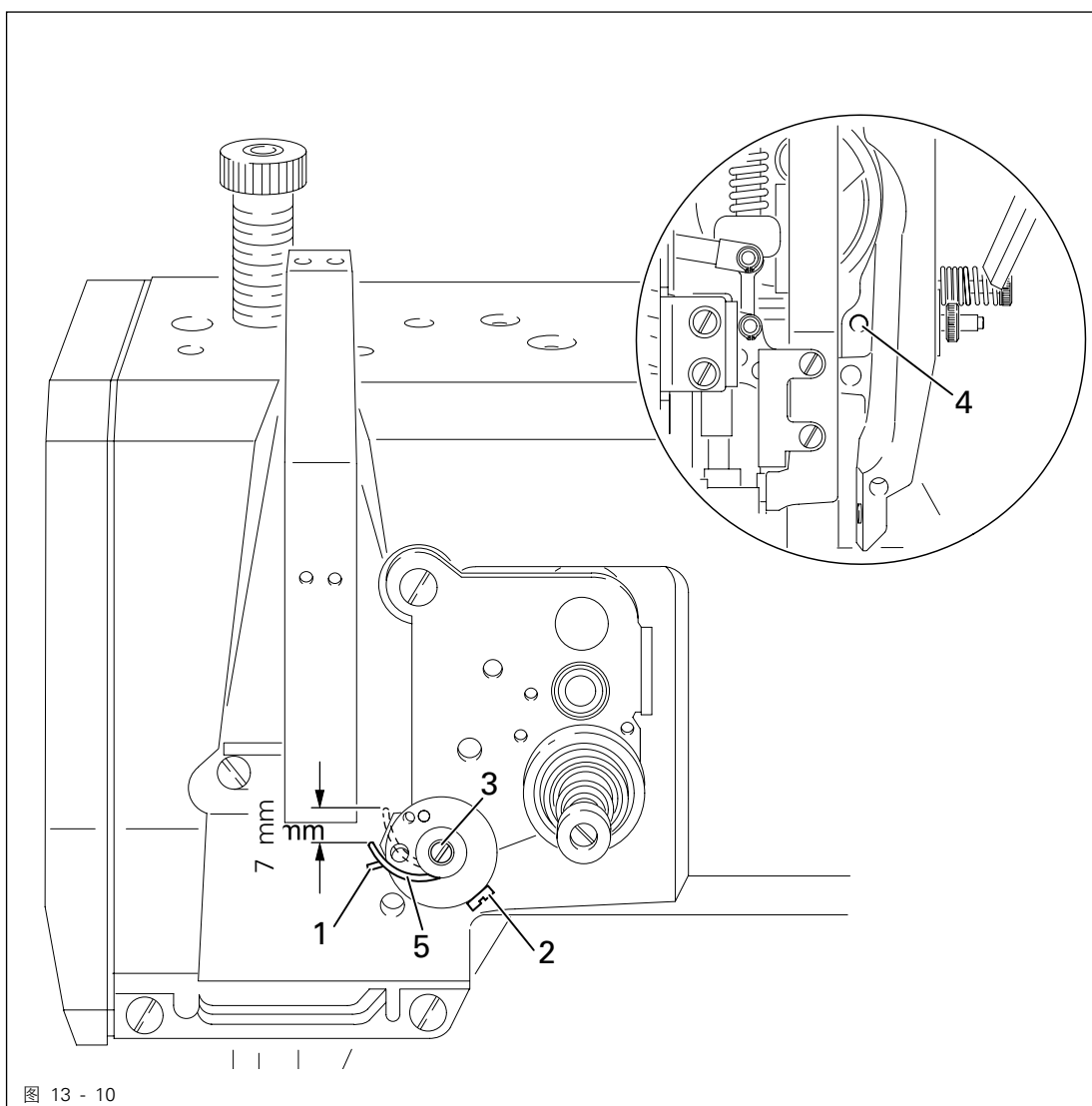

- 根据规则移动止动件 1 (螺丝 2)。
- 旋转螺丝 3 (螺丝 4) 调整弹簧力。

### 规则

1. 绕线器接通时，绕线器轴应同步运转；绕线器断开时，摩擦轮 5 不得停在驱动轮 1。
2. 当绕线量距离梭芯边缘还有大约 1 mm 时，绕线器应自动关闭。

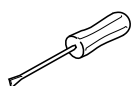
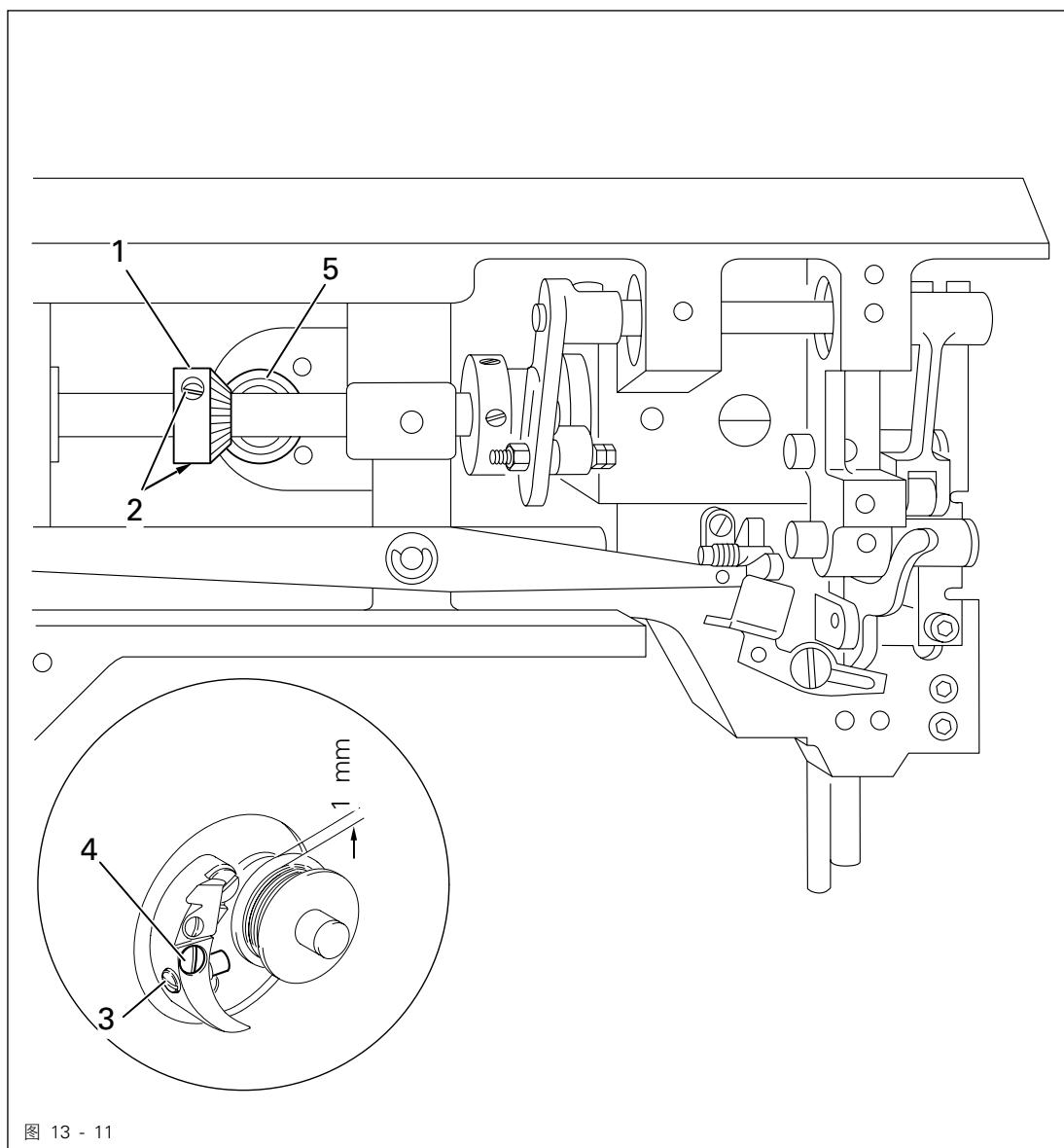

- 根据规则 1 移动驱动轮 1 (螺丝 2)。
- 根据规则 2 移动销钉 3 (螺丝 4)。



## 13.04.12 压脚压力

## 规则

即使在最高缝纫速度时也必须能够正常输送布料。  
在布料上不得有压痕出现。

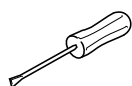
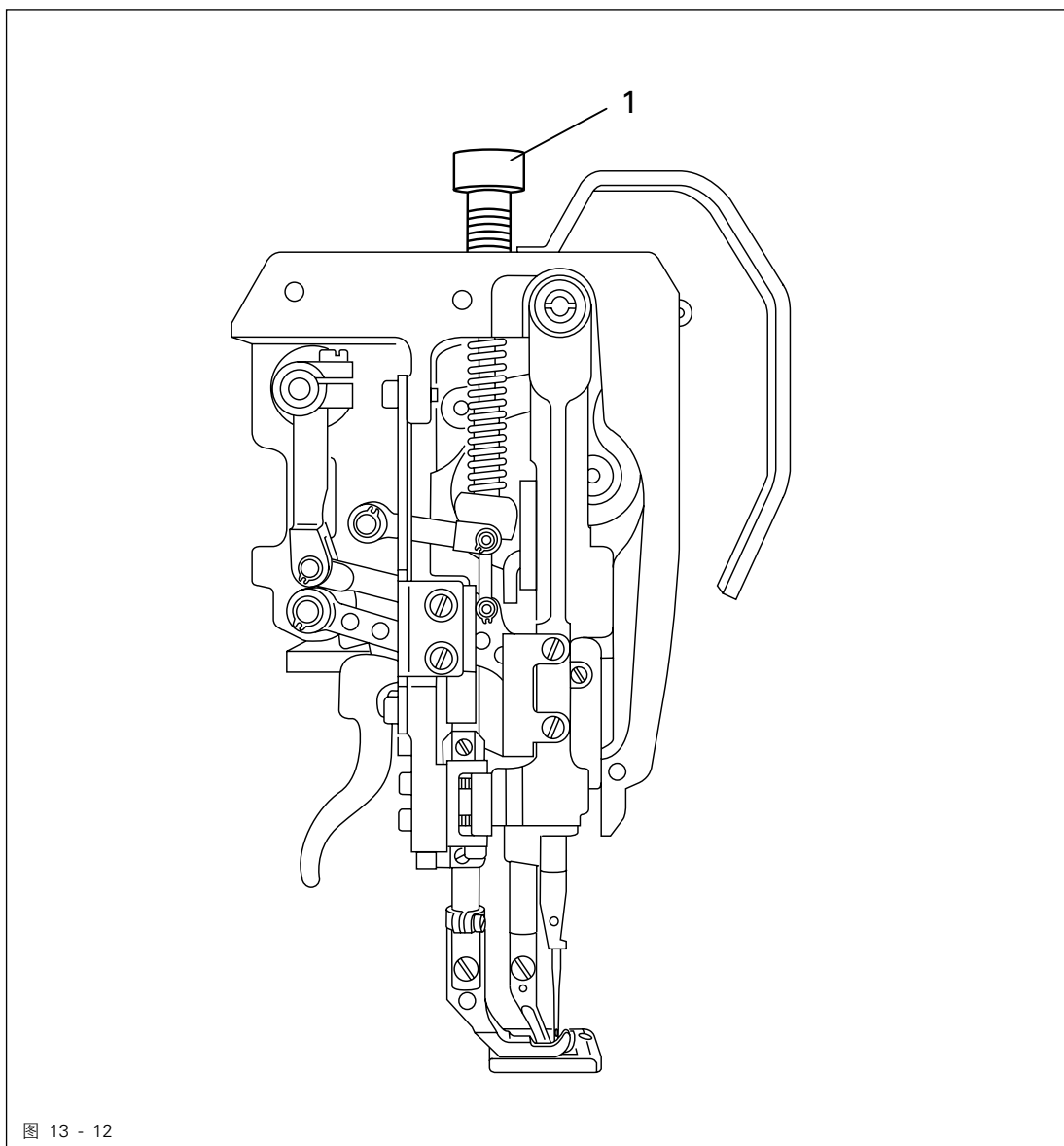

- 根据规则转动螺丝 1。

## 13.05 调准剪线装置 -900/52



在所有带切线装置 -900/52 的机器必须确保针距限制在 5.5 毫米！

### 13.05.01 控制凸轮(预调)

#### 规则

针杆在下止点时控制凸轮 2 的槽 4 应垂直立在控制螺栓 5 的下方。



图 13 - 13



- 通过机器壳体上的孔拧松螺钉 1。
- 使挑线杆处于下止点。
- 根据规则转动控制凸轮 2。
- 将控制凸轮 2 放到设备的轴承 3 的下部，并拧紧可接近的螺栓 1。
- 接近第二个螺栓 1 并拧紧。

## 13.05.02 控制杆高度

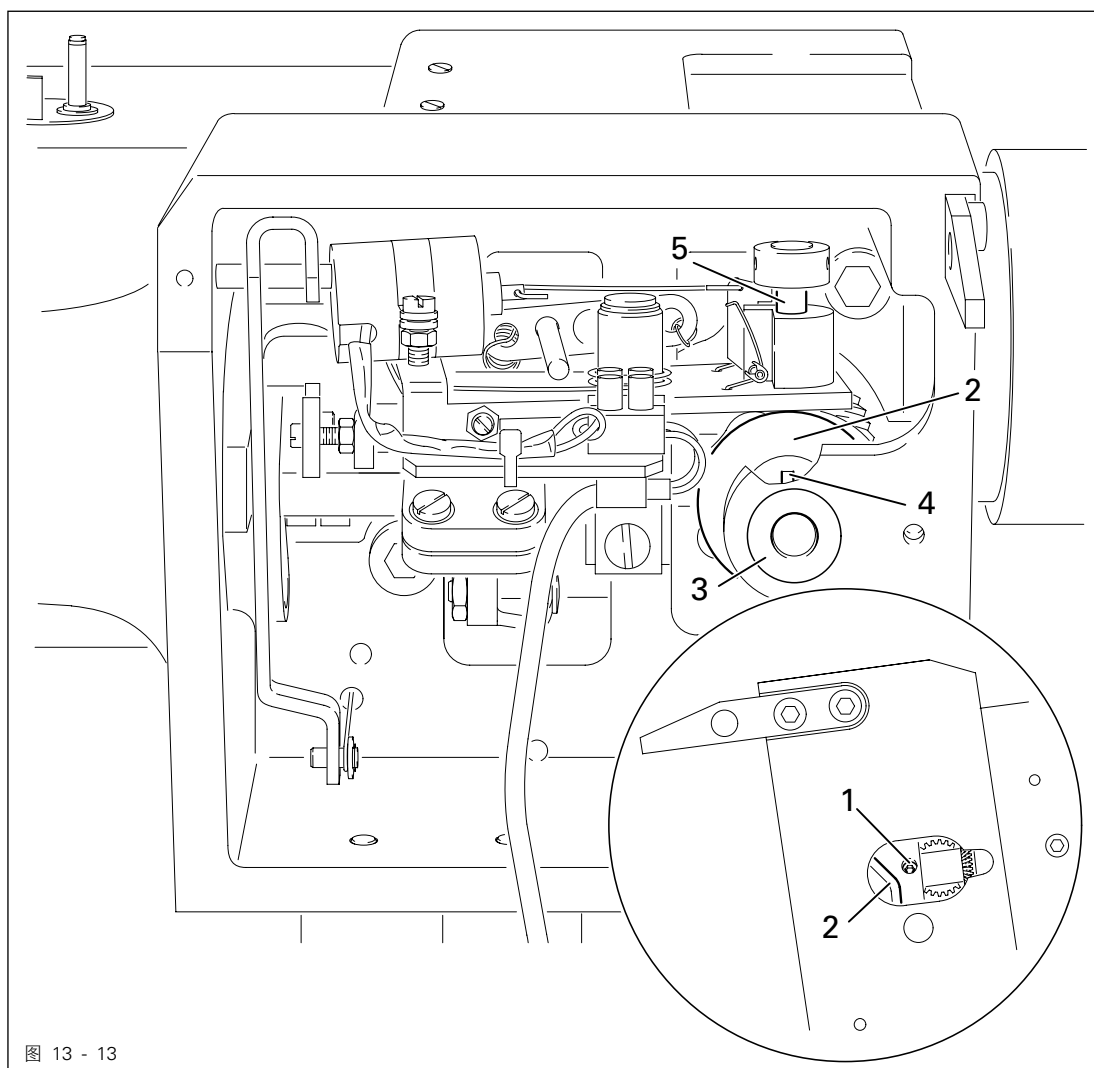
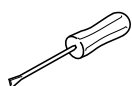
## 规则

针杆在下止点时控制杆 3 和控制凸轮 4 之间应有 1.0 mm 的距离。

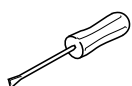
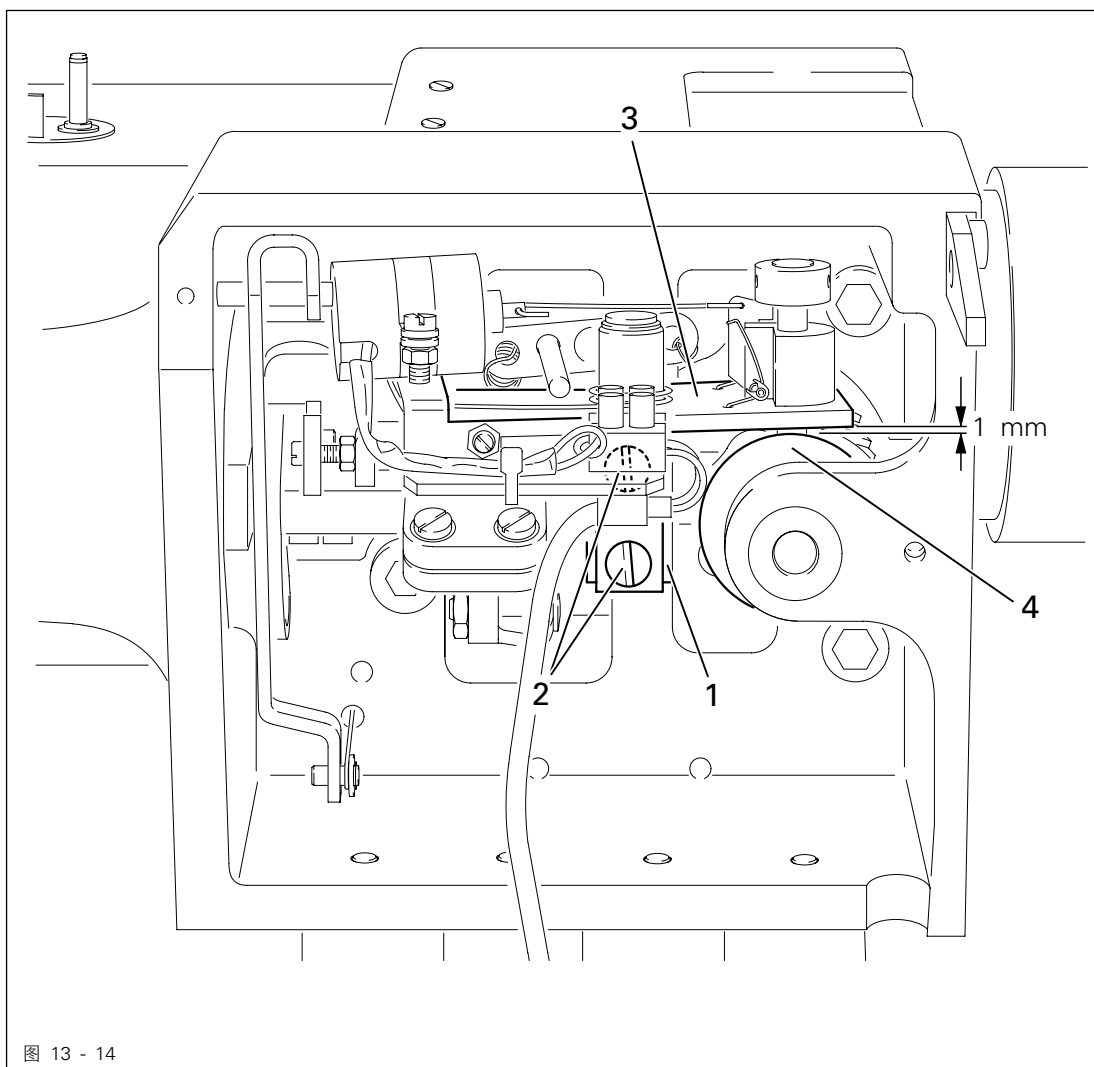

- 将针杆引至下止点。
- 根据规则在长孔中移动控制杆 3 的支座 1 (螺栓 2)。

### 规则

针杆在下止点时按下接通磁铁 6 时，控制螺栓 5 应可容易地落入控制凸轮 7 的轨道。



图 13 - 15



- 将针杆引至下止点。
- 用手操作磁芯 1。
- 拧入螺栓 2 (螺母 3)，直到它轻轻地靠着控制杆 4。
- 将螺栓 2 拧回半圈，直到控制螺栓 5 的运动符合规则。

## 13.05.04 接通磁铁

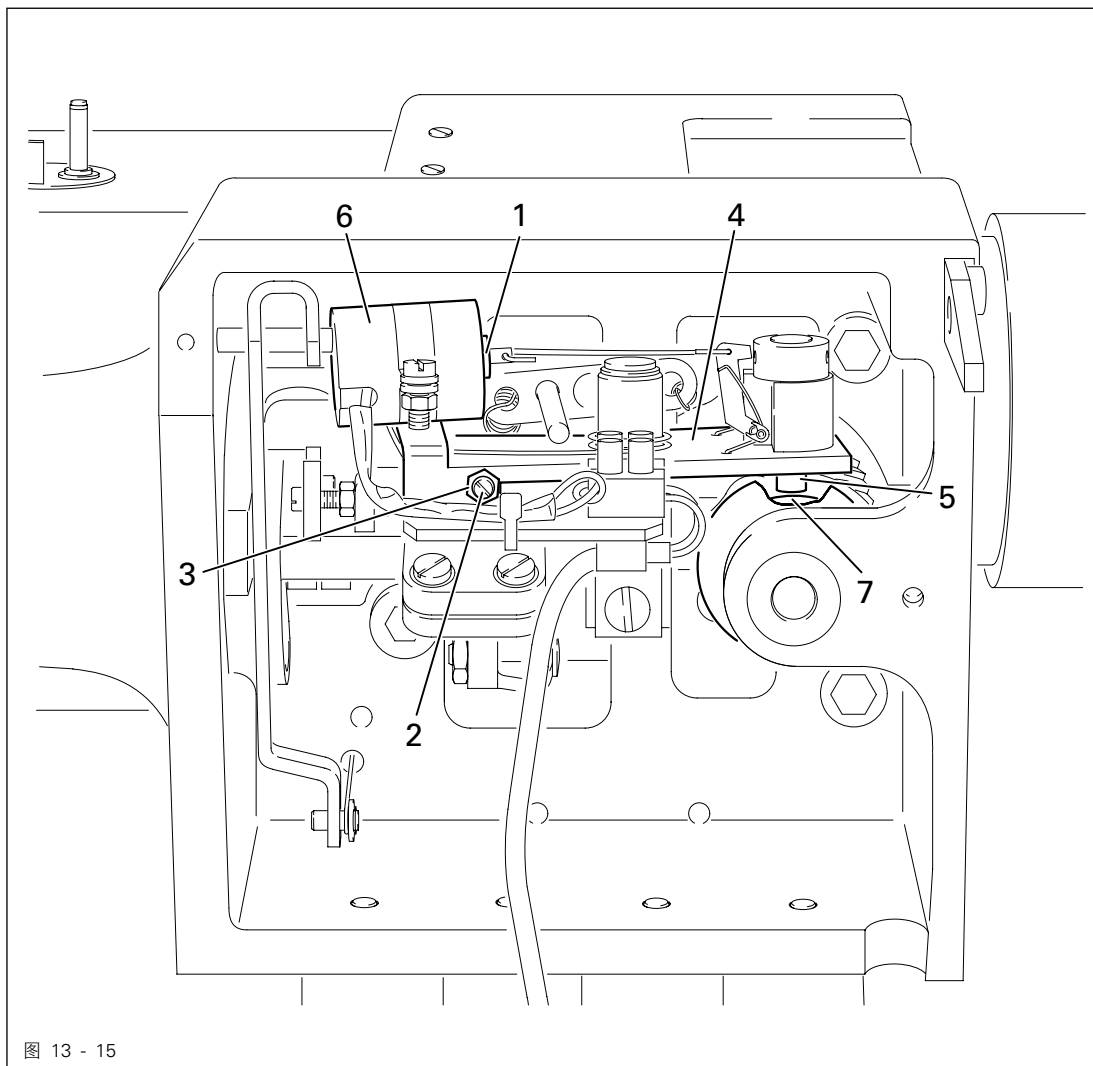
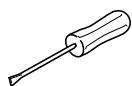
## 规则

针杆在下止点时和磁芯 1 运转至停止位置时，挡钩 7 和调节环 6 之间应该有约 0.5 mm 的距离。



图 13 - 16



- 将针杆引至下止点。
- 推入磁芯 1，直到它停止。
- 根据规则移动磁铁外壳 2 (螺栓 3)。

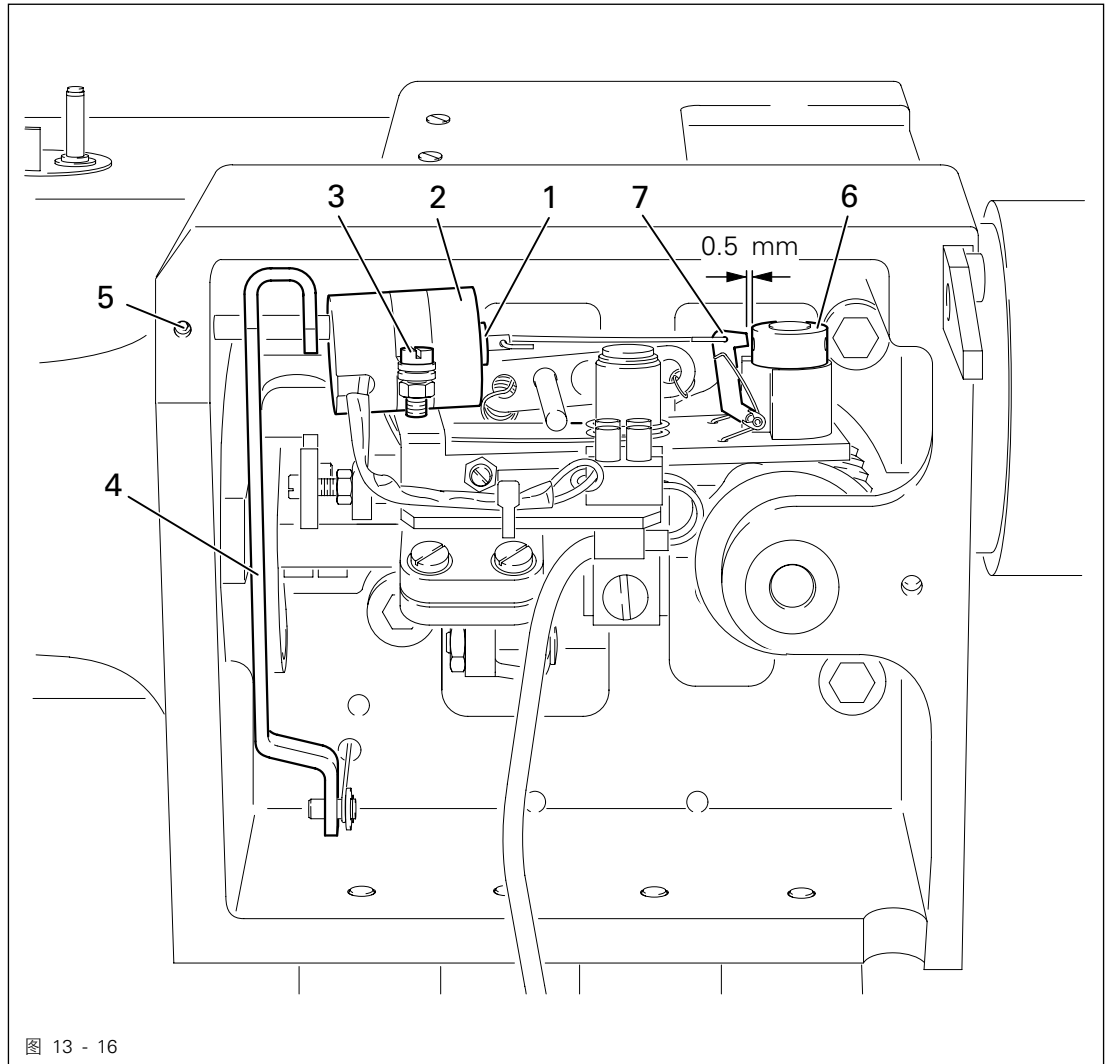
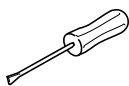

推动磁铁外壳 2 至杆 4，杆 4 (螺钉 5) 略向左移动。

## 13.05.05 控制螺栓高度

### 规则

切线装置在停止位置和挡钩 4 卡入时，在控制凸轮 5 的最高点和控制螺栓 6 之间应该有约 0.3 mm 的距离。



图 13 - 17



- 将针杆引至上止点。
- 操作磁芯 1。
- 根据规则移动调节环 2 (螺栓 3)。

## 13.05.06 捕线器的前反转点

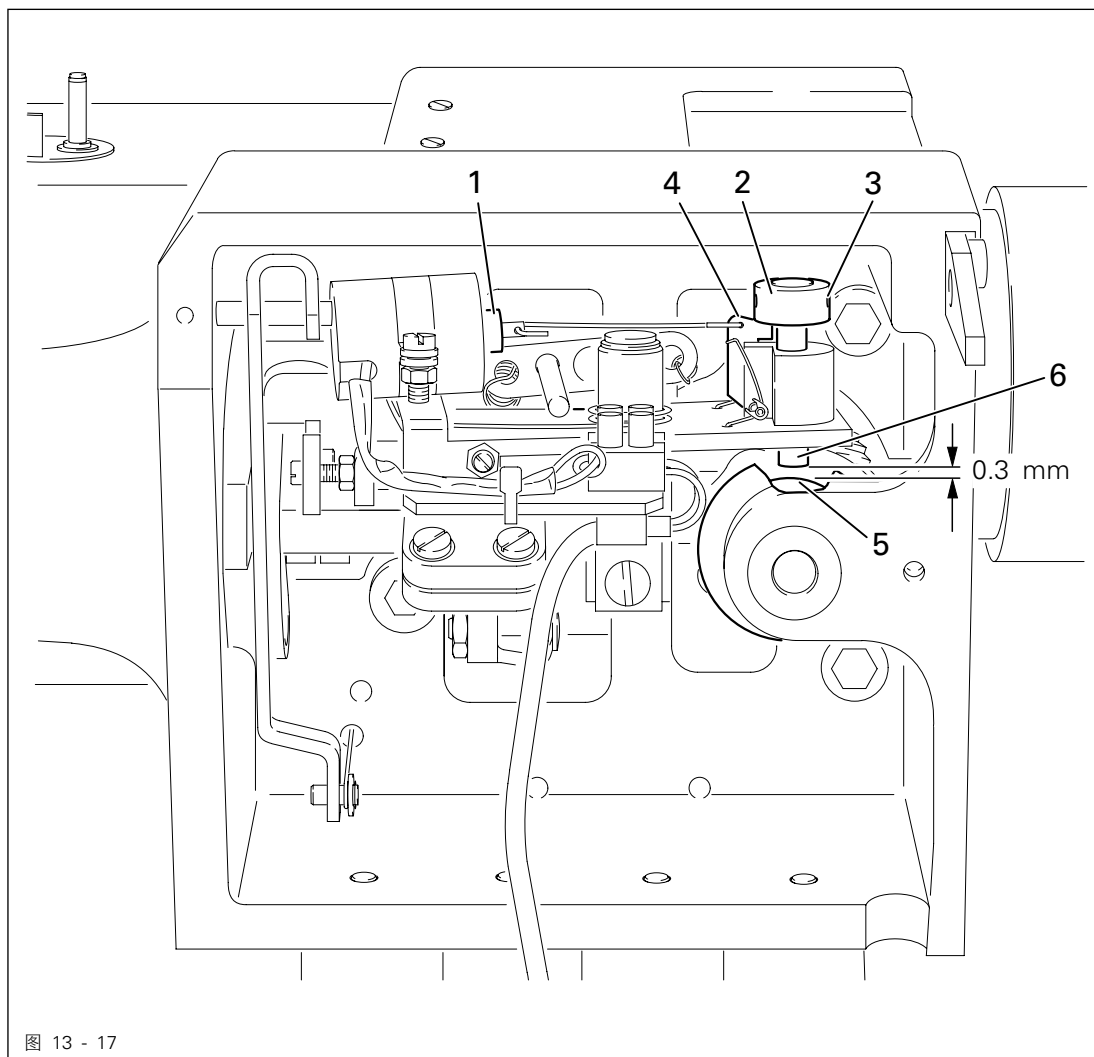
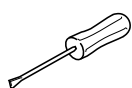
## 规则

在捕线器 3 的前反转点，捕线器切口的后缘应比梭心套止动块 6 的前缘高出 1 mm。

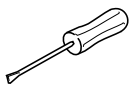
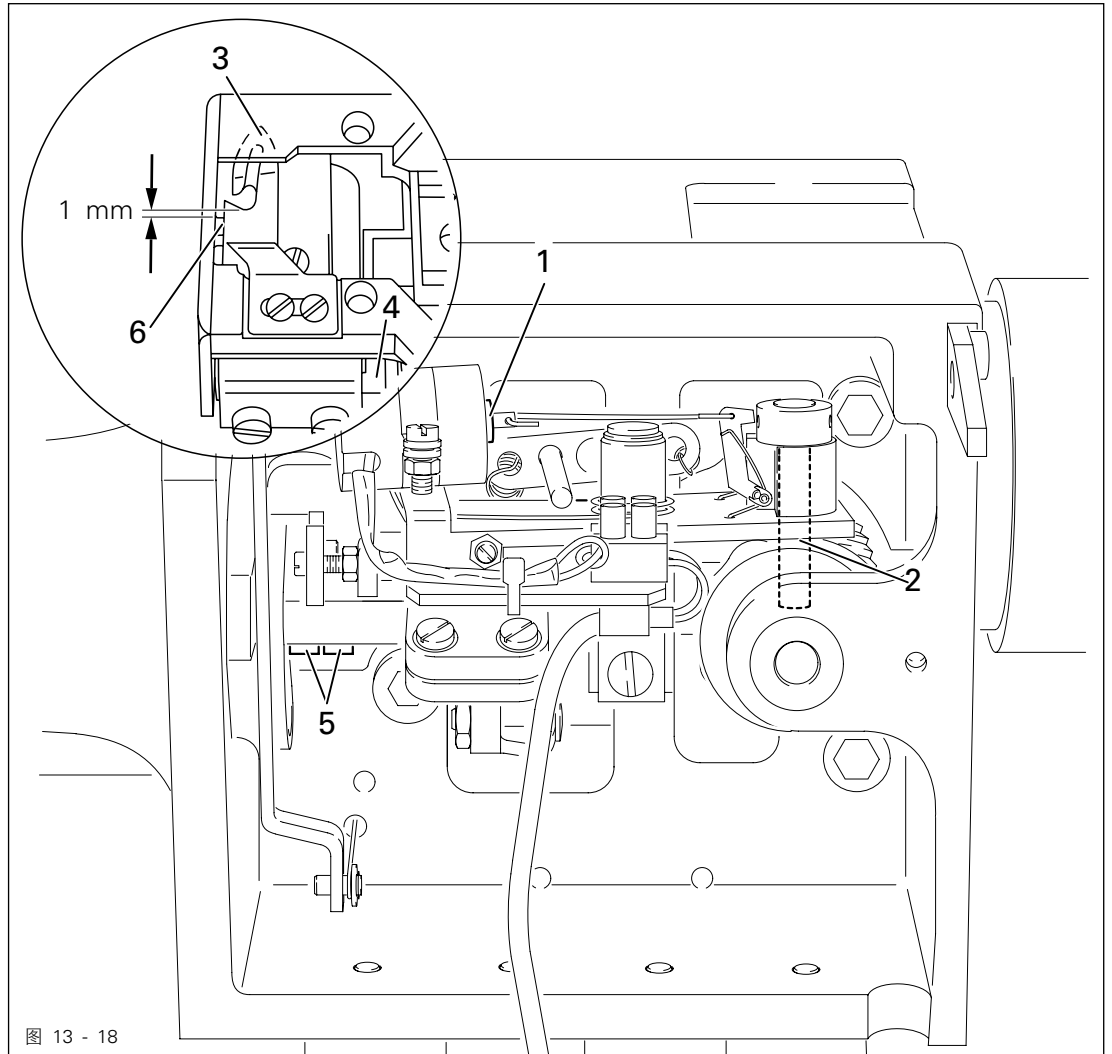

- 将针杆引至下止点。
- 操作磁芯 1，以便控制螺栓 2 落入凸轮轨道。
- 旋转手轮(旋转方向)使捕线器 3 转至它的前反转点。
- 通过转动捕线器座 4 (螺栓 5)，按照规则调整捕线器 3。

### 规则

针杆在下止点时捕线器尖端 4 应准确指向针的中心。



图 13 - 19



- 取下切刀 1 (螺栓 2)。
- 将针杆引至下止点。
- 用手操作磁芯 3，转动手轮，直到针杆在上止点。同时确保捕线器 4 在移动时不会触及梭心套止动块 5。
- 根据规则侧面对准捕线器 4 (螺栓 6)。

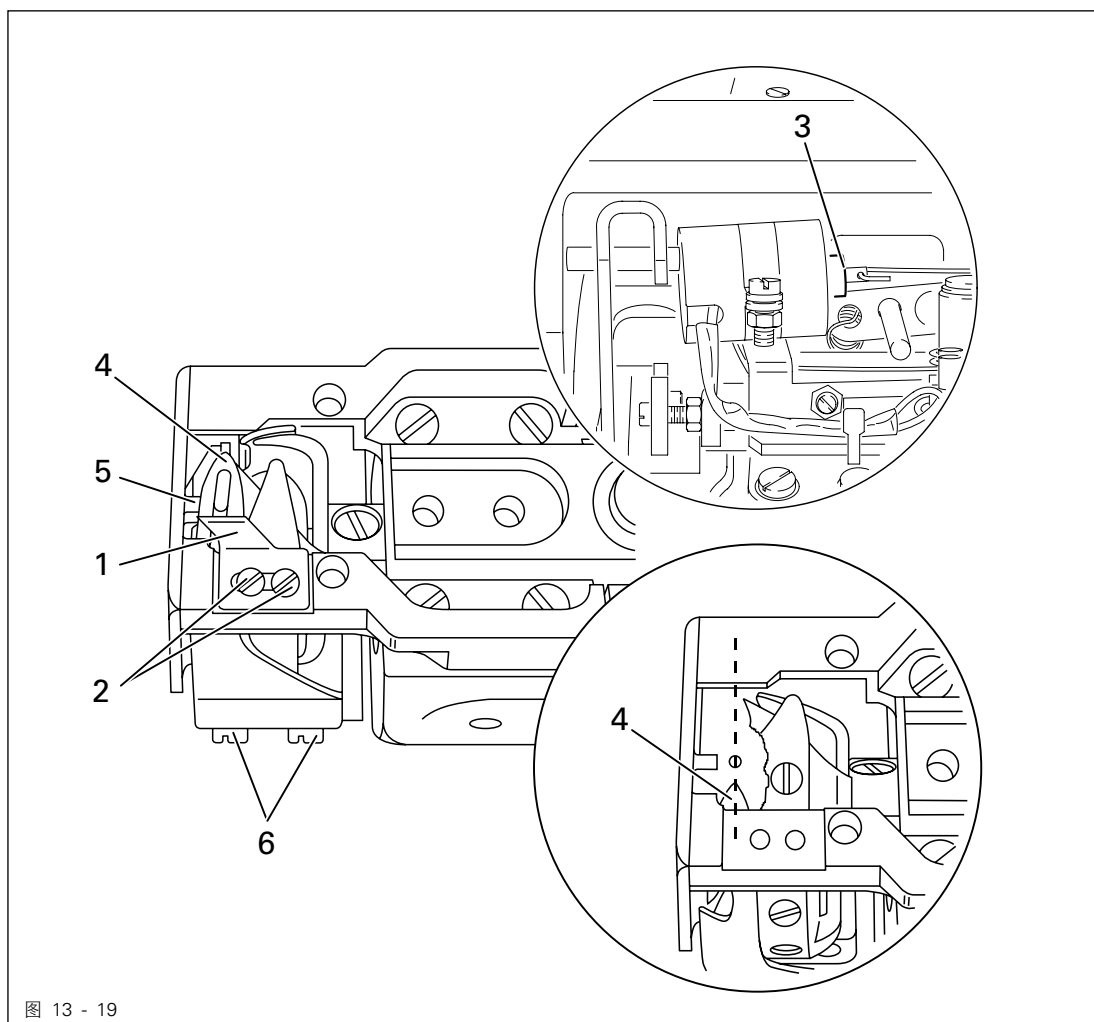
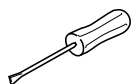

针对其他设置，切刀 1 保持拆卸状态。



## 13.05.08 控制凸轮(重新调整)

## 规则

沿运输方向看去，如果旋梭板 2 的终端在梭心套止动块 3 中心后的 2 mm 处，则捕线器尖 4 和旋梭板 2 之间的距离应为大约 4 mm。



图 13 - 20



- 通过手轮将针杆引至下止点。
- 用手操作磁芯 1。
- 继续旋转手轮(旋转方向)，直到沿运输方向看去，旋梭板 2 终端在梭心套止动块 3 中心后 2 mm 处。
- 检查规则，并在必要时重新调整控制凸轮，见第 13.05.01 章重新调整控制凸轮。

## 规则

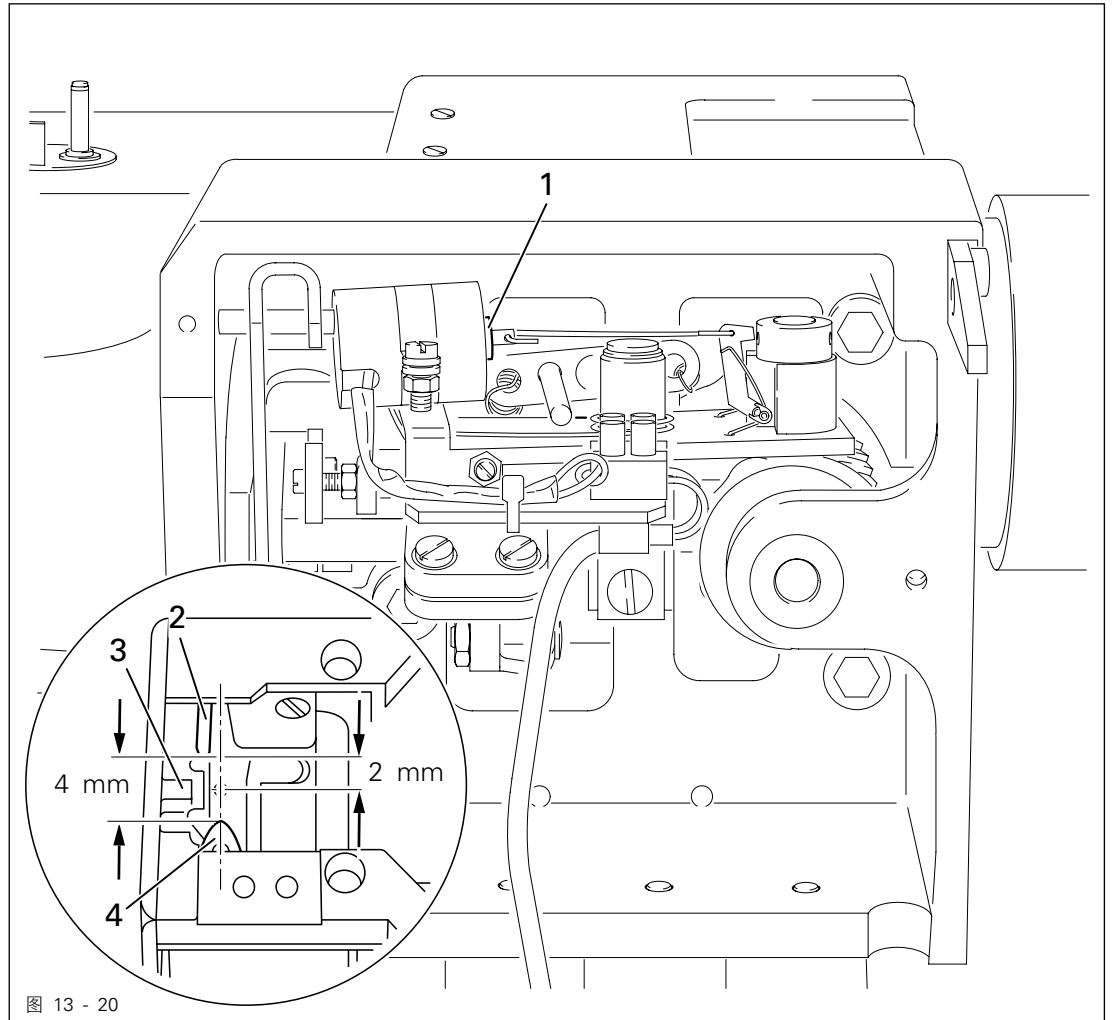
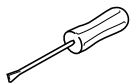
若捕线器凹槽后缘在刀刃前 1 mm 处，则左刀刃应与捕线器的边缘对齐(见圆圈中的箭头)。



图 13 - 21



- 拧松切刀 1 (螺栓 2)。
- 将针杆引至下止点，操作磁芯 3。
- 沿旋转方向转动手轮，直到捕线器 4 的短尖与刀刃在同一高度。
- 根据规则侧向调整切刀 1 (见箭头)。
- 拧紧螺丝 2。
- 通过转动手轮检查，捕线器背部对应刀刃是否倾斜。
- 必要时重新调整捕线器 4，见第 13.05.07 章捕线器的侧向对准。

## 13.05.10 切线试验

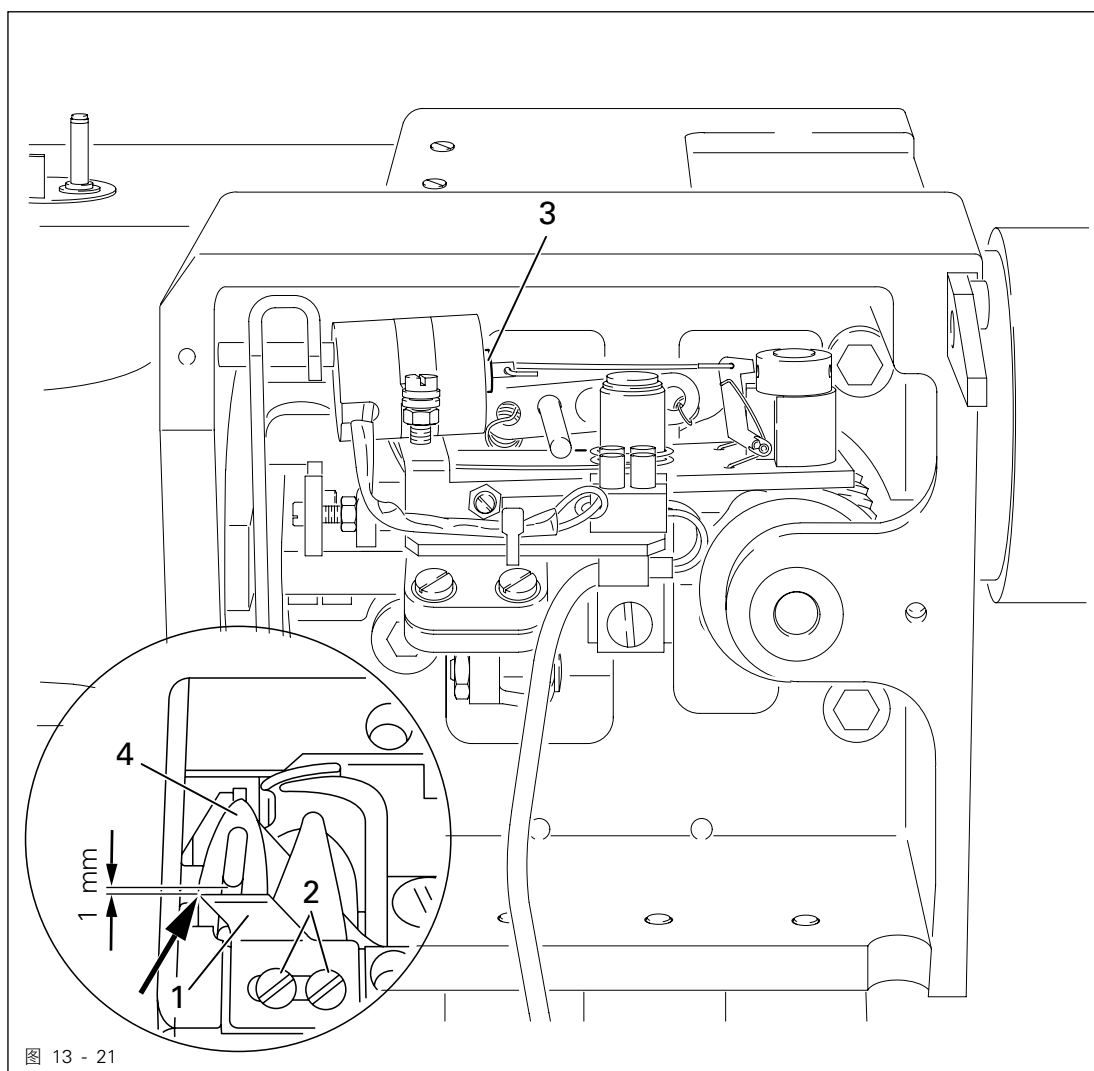
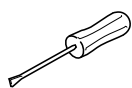
## 规则

切刀应平行于捕线器，两根线必须被正确地切断。



图 13 - 22



- 将针杆引至下止点，并操作磁芯 1。
- 旋转手轮(旋转方向)，直到捕线器 2 在其前反转点。
- 取出双线拉入捕线器 2 的凹槽，通过继续旋转手轮执行切线试验。
- 检查，是否两根线都被正确地切断。
- 必要时重新调整捕线器 2，见第 13.05.07 章捕线器的侧向对准。

## 13.06 参数设置

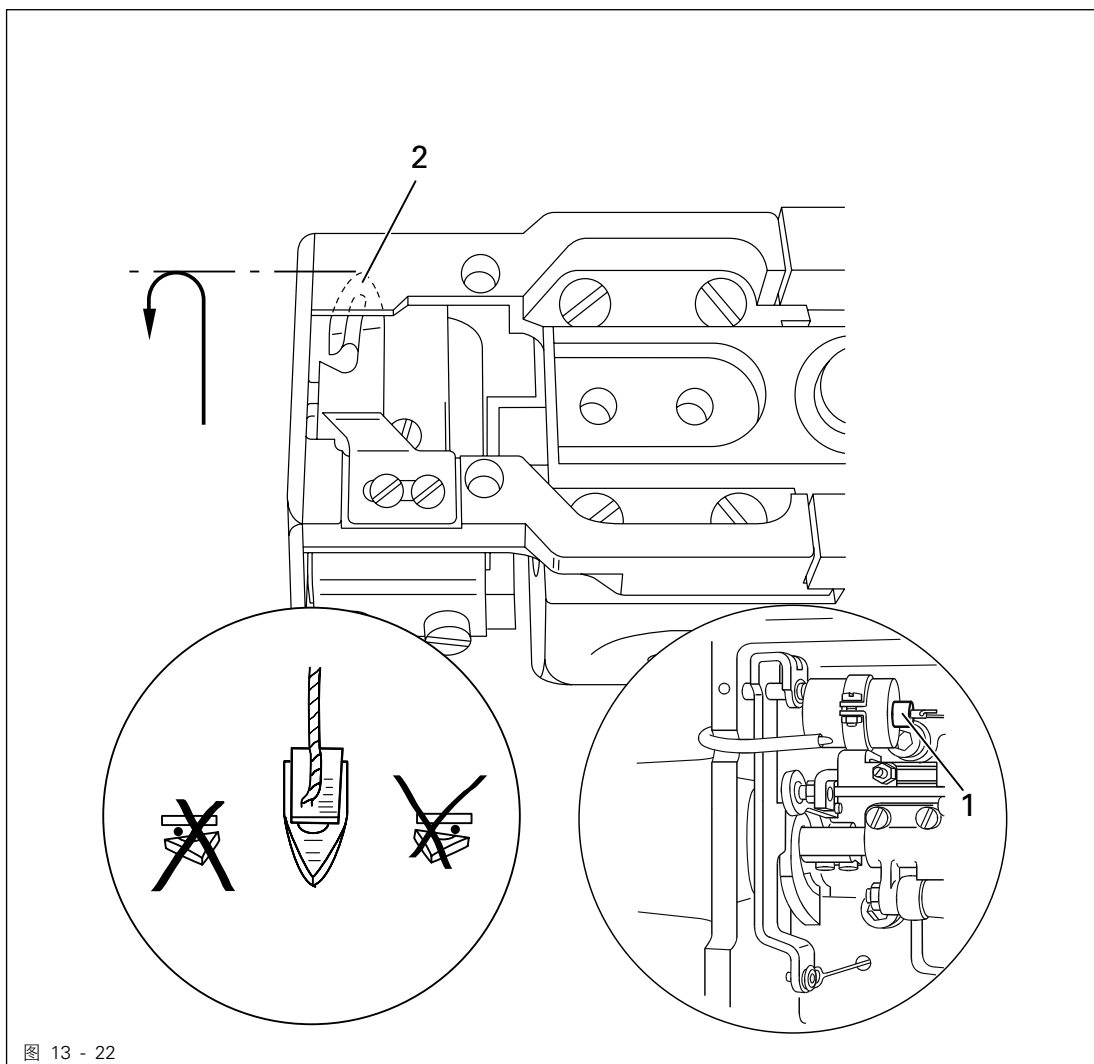
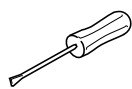
- 在单独的机器参数列表中对选择用户级别以及改变参数给予说明(见第 1.1.2 章 技术员级别)。

## 13.07 控制系统 P40 CD 的网络更新

- 若要执行控制更新，需要加密狗与相应的机器软件。
- 可以通过订货号 72-250 303-91 购得空加密狗。
- 若要将软件加载到加密狗，需要 PC-Tool „DongleCopy”。



控制系统 P40 CD 的网络更新说明以及 PC-Tool „DongleCopy” 可在网站 <https://partnerweb.pfaff-industrial.com/> 下载。

14

电路图 91-191 585-95

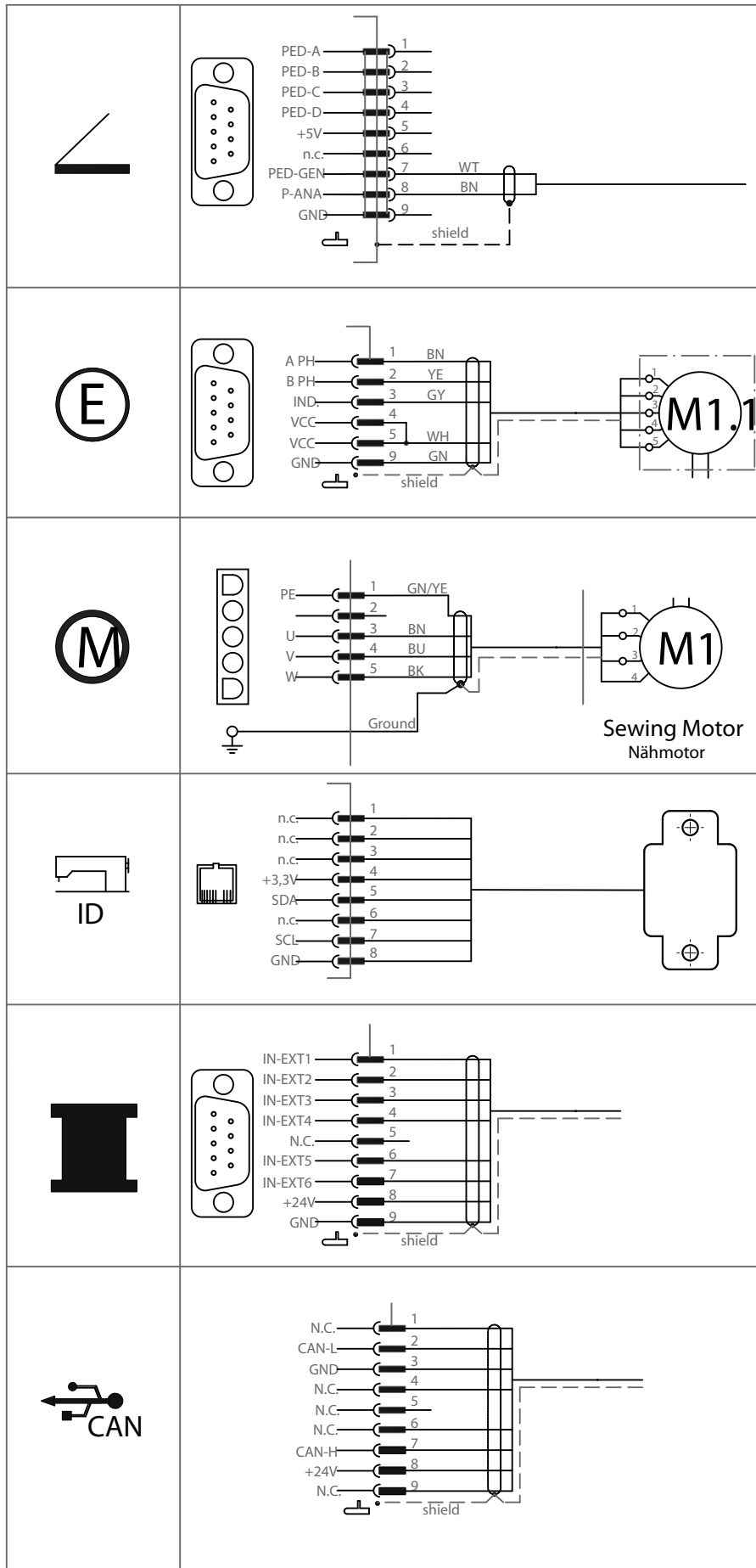

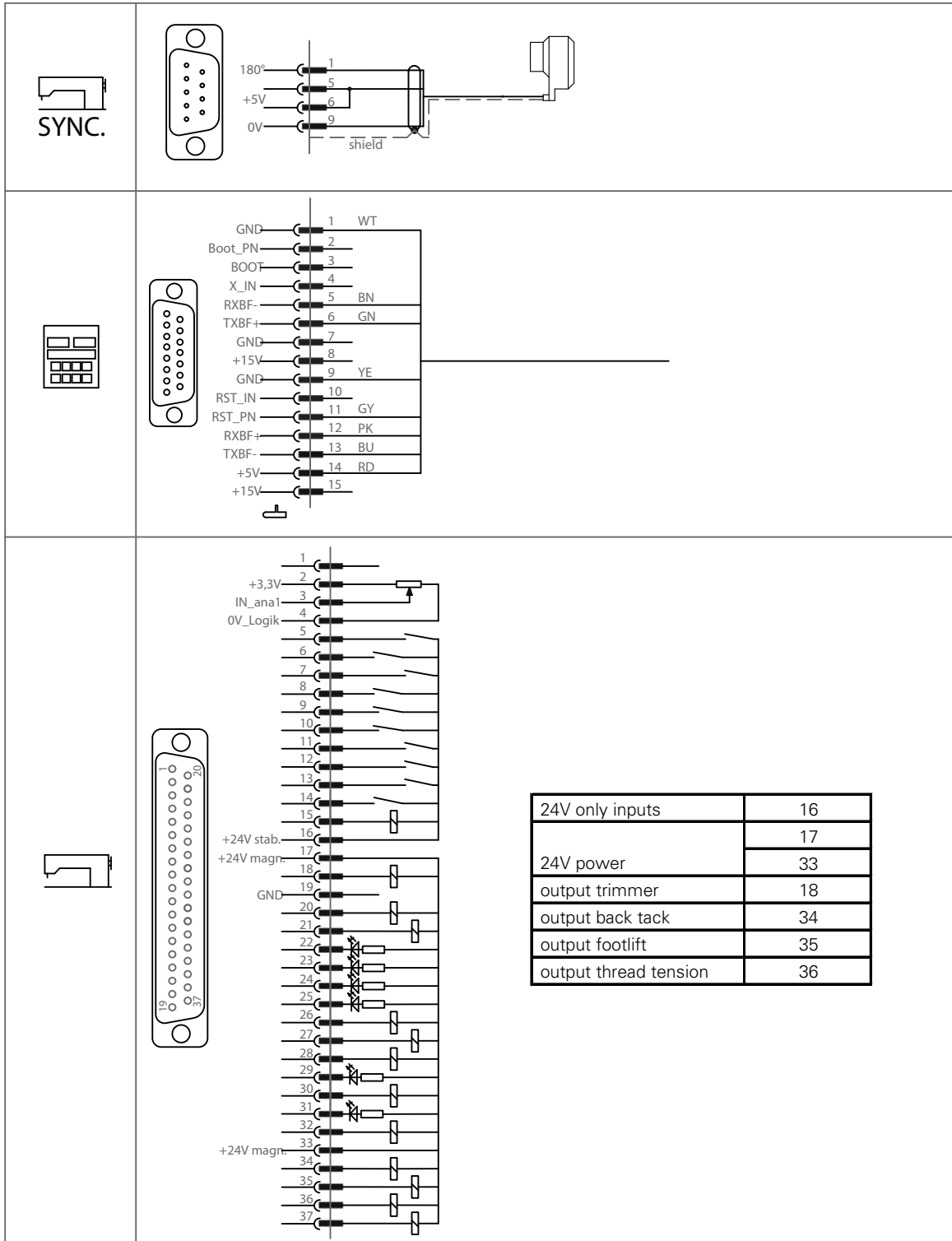





**Europäische Union**  
Wachstum durch Innovation – EFRE

## PFAFF Industriesysteme und Maschinen GmbH

Hans-Geiger-Str. 12 - IG Nord  
D-67661 Kaiserslautern

电话: +49-6301 3205 - 0  
传真: +49-6301 3205 - 1386  
电子邮件: [info@pfaff-industrial.com](mailto:info@pfaff-industrial.com)